

# FR – Mode d'emploi

## Réf.: VDPACC-01 & VDPACC-02

### I. Convient pour :

La serrure convient pour des immeubles de bureaux, des portes en inox, des portes en acier, des portes en bois, des portes coupe-feu, des portes d'accès principales dans des espaces publics. Elle fonctionne avec un verrouillage mécanique à anode ou une poignée de verrouillage.

### II. Modes d'ouverture de la porte :

Ouverture de la porte à 90 degrés. Résistance aux chocs et force de maintien 250 kg.

### III. Spécification :

Type:	Plaque	Tension	Courant	Caractéristique
ACCVDP-01	Courte	12 V	800 mA	NC / impulsion électrique pour déverrouiller
ACCVDP-02	Longue	12 V	1A	NC / impulsion électrique pour déverrouiller

### IV. Dimensions

#### A. ACCVDP-01:

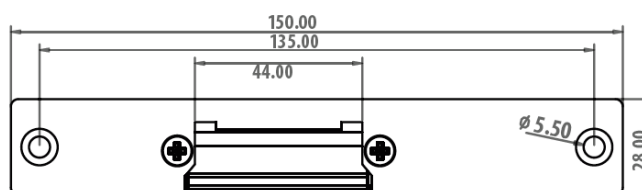

#### B. ACCVDP-02

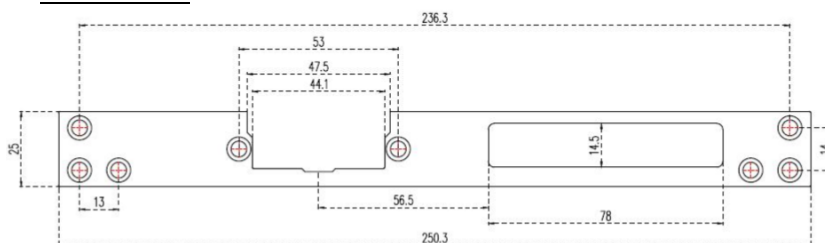

### V. Instructions de câblage

#### A. Avec visiophone

La serrure doit être raccordée directement sur le poste externe compatible avec le produit.

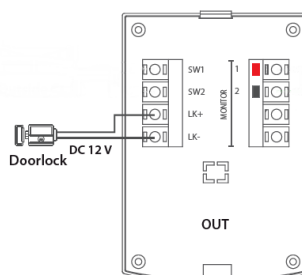

#### B. Sans visiophone

Les accessoires comprennent une diode qui protège le système électronique d'accès contre les retours de courant. L'utilisateur doit raccorder la diode en parallèle sur la borne.

Pour le signal NO, raccordez les fils vert et bleu.

Pour le signal NC, raccordez les fils vert et jaune.

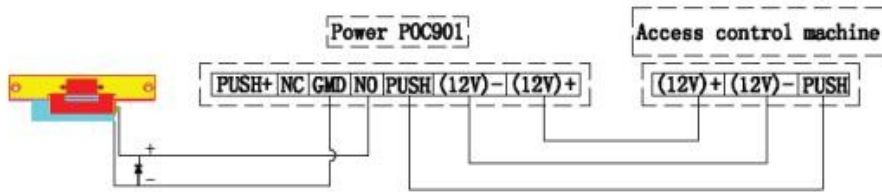

## VI. Remarque :

Avant d'installer la serrure à cathode, lisez attentivement ces instructions afin de s'assurer que la serrure fonctionne correctement. Choisissez un système d'alimentation électrique et des câbles de qualité, afin d'éviter que la puissance de la serrure ne soit pas suffisante à cause d'une mauvaise alimentation électrique.

Cette serrure n'a pas de fonction de temporisation.

## VII. Schéma d'installation :

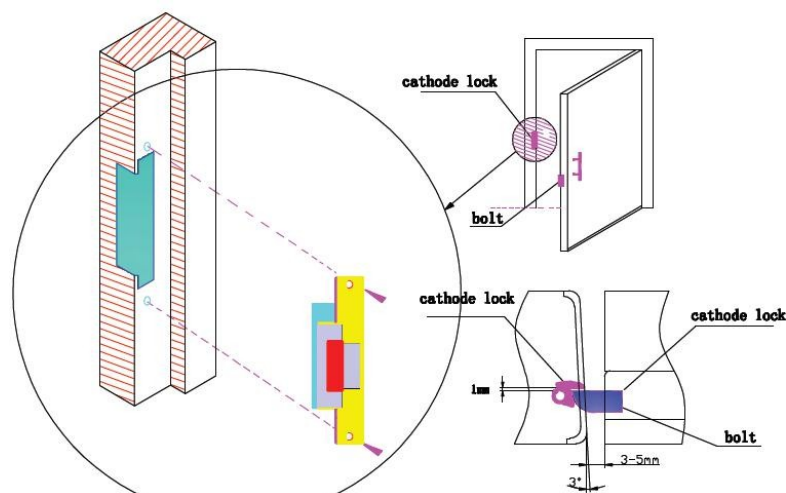

## VIII. Note d'installation

Pour maintenir une ouverture correcte de la porte, respectez une distance de 1-2 mm entre les boulons de la cathode et de l'anode de la serrure.

Pour maintenir une fermeture correcte de la porte, respectez une distance de 3-5 mm entre la plaque frontale de la cathode et l'anode de la serrure.

## IX. Symboles



Ce produit doit être traité conformément à la directive Européenne 2002/96/EC dans le but d'être recyclé ou démonté pour minimiser son impact sur l'environnement. Pour davantage d'informations, veuillez contacter les autorités locales ou régionales.



Courant Continu (DC)



Imported by Chacon S.A.  
Avenue Mercator 2 • 1300 Wavre  
Belgium

# NL - Gebruiksaanwijzing

## Ref.: VDPACC-01 en VDPACC-02

### X. Toepassingen:

Het slot is geschikt voor kantoorgebouwen, roestvrijstalen deuren, stalen deuren, houten deuren, branddeuren, de hoofdtoegangsdeuren van openbare gebouwen enzovoort. Het werkt met een mechanisch anodeslot.

### XI. Openen van de deur:

Deuropening van 90 graden. Schokbestendigheid en houdkracht: 250 kg.

### XII. Specificaties:

Type	Plaatje	Spanning	Stroom	Functie
ACCVDP-01	Kort	12 V	800 mA	NC / stroom om te ontgrendelen
ACCVDP-02	Lang	12 V	1A	NC / stroom om te ontgrendelen

### XIII. Afmetingen

#### A. ACCVDP-01:

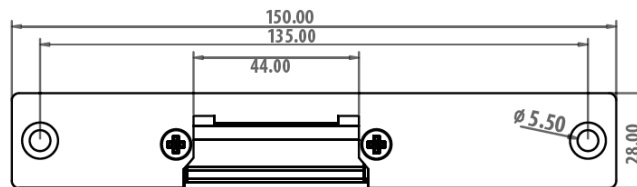

#### B. ACCVDP-02

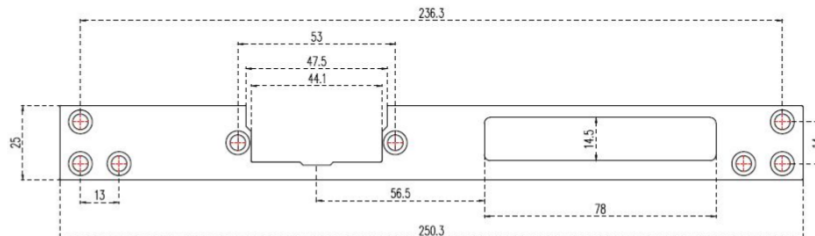

### XIV. Aansluitinstructies

#### A. Met videofoon

Het slot moet direct aangesloten worden op de buitenunit die compatibel is met het product.

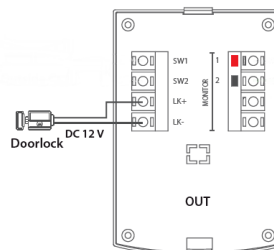

#### B. Zonder videofoon

Tot de accessoires behoort een diode, om retourstroom of -spanning door een zware schok te voorkomen bij het openen of sluiten. De gebruiker moet de diode parallel aan de draadterminal aansluiten.

Voor NO-signaal: groene en blauwe draden aansluiten.

Voor NC-signaal: groene en gele draden aansluiten.

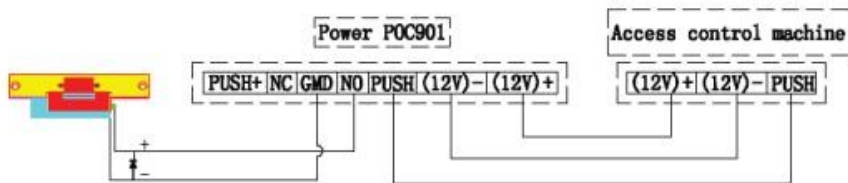

### XV. Opmerking

Lees voor u het kathodeslot installeert aandachtig deze gebruiksaanwijzing. Voor een goede werking van het slot moet u een geschikte voeding en bedrading kiezen om te voorkomen dat het slot niet sterk genoeg is door een verkeerde voeding.

Dit slot heeft geen vertragingfunctie. Hiervoor moet u het desgewenst koppelen aan een controller.

### XVI. Installatieafbeelding:

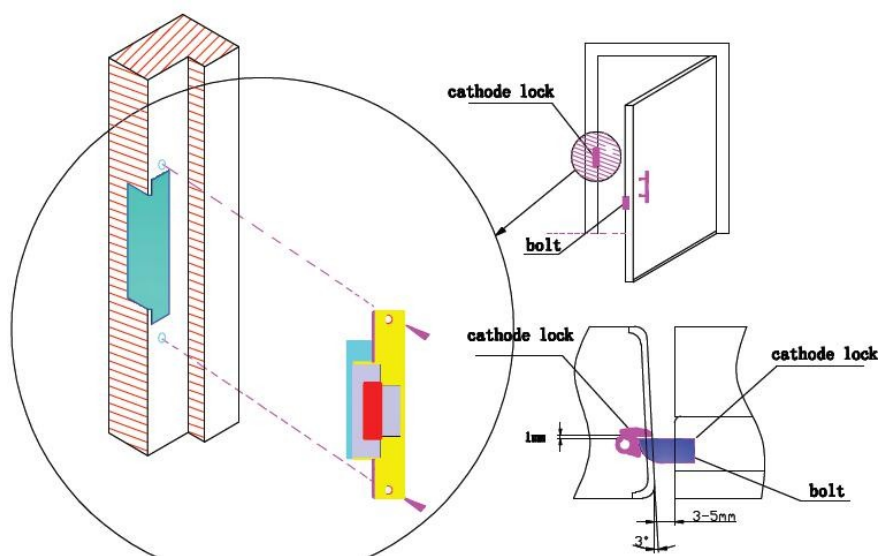

### XVII. Installatie-instructies

Om ervoor te zorgen dat de deur goed opengaat, moet er een afstand van 1 tot 2 mm aangehouden worden tussen de bouten van het kathodeslot en het anodeslot.

Om ervoor te zorgen dat de deur goed dichtgaat, moet er een afstand van 3 tot 5 mm aangehouden worden tussen de plaatjes van het kathodeslot en het anodeslot.

### XVIII. Symbolen



Dit product moet zijn verwerkt volgens de Richtlijn nr. 2002/96/EG met het doel van de recycling ervan of moet zijn gedemonteerd op die wijze, dat zijn invloed op de omgeving de kleinst mogelijk was. Meer details wordt aan u door locale of regionale overheid verstrekt.



Gelijkstroom (DC)



Imported by Chacon S.A.  
Avenue Mercator 2 • 1300 Wavre  
Belgium

# ES – Manual de uso

## Ref.: VDPACC-01 & VDPACC-02

### **XIX. Apta para:**

La cerradura es apta para edificios de oficinas, puertas de acero inoxidable, puertas de acero, puertas de madera, puertas de salida ignífugas, puertas de acceso principal de comunidades, etc. Funciona con cerradura mecánica de ánodo o botón de cierre.

### **XX. Apertura de la puerta:**

La puerta se abre a 90 grados. Resistencia a impactos y fuerza de sujeción de 250 kg.

### **XXI. Especificaciones**

Tipo	Placa	Tensión	Corriente	Función
ACCVDP-01	Corta	12 V	800 mA	NC / impulso eléctrico para abrir
ACCVDP-02	Larga	12 V	1A	NC / impulso eléctrico para abrir

### **XXII. Tamaño**

#### A. ACCVDP-01:

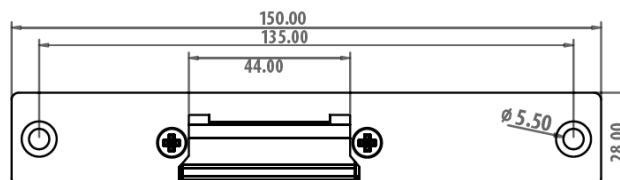

#### B. ACCVDP-02

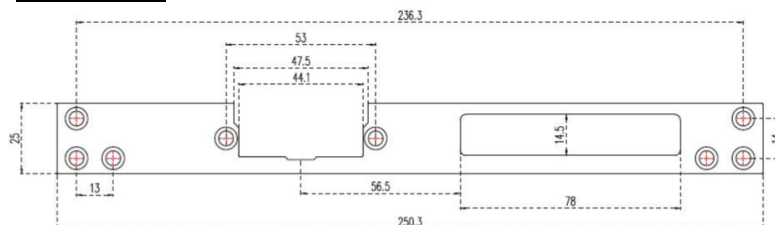

### **XXIII. Instrucciones de cableado**

#### A. Con videoportero

La cerradura tiene que conectarse directamente a la estación exterior compatible con el producto.

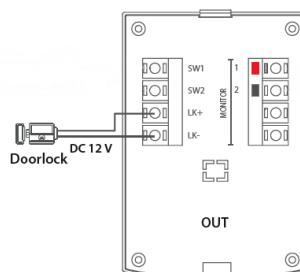

#### B. Sin videoportero

Los accesorios incluyen un diodo, el cual permite proteger el sistema electrónico de retrocesos de corriente al abrir o cerrar. El usuario debe conectar el diodo en paralelo al terminal de cable.

Para una señal NA, conecte los cables verde y azul.

Para una señal NC, conecte los cables verde y amarillo.

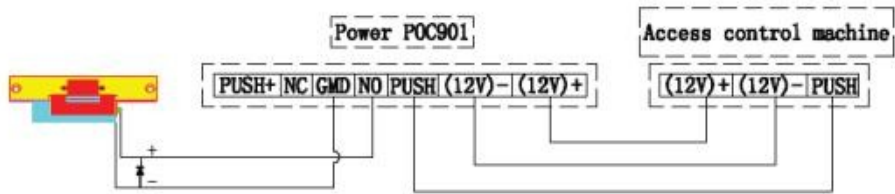

**XXIV. Nota**

Antes de instalar la cerradura de cátodo, lea estas instrucciones detenidamente para asegurarse de que la cerradura funciona correctamente. Seleccione la alimentación y los cables adecuados para evitar que la fuerza de la cerradura sea insuficiente debido a una alimentación anormal.

La cerradura funciona sin retardo. Debería emparejarse con un controlador si es preciso.

**XXV. Esquema de instalación:**

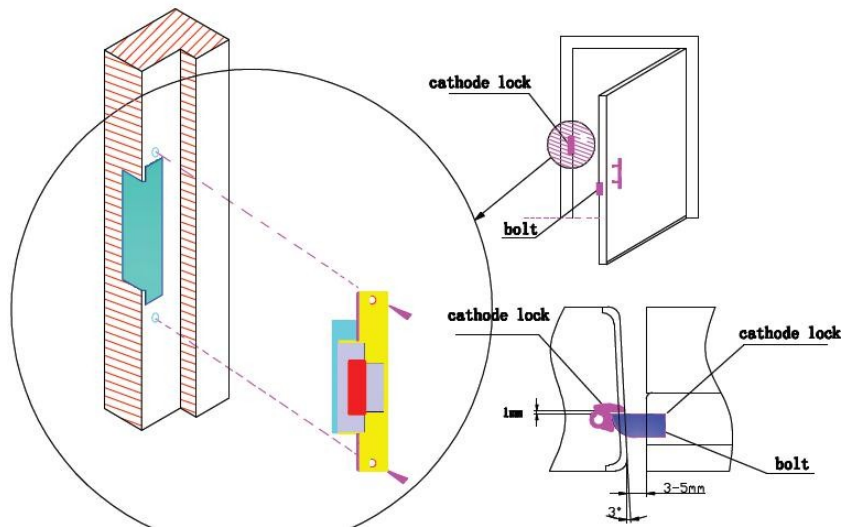

**XXVI. Nota de instalación**

Para una apertura correcta de la puerta, deje 1-2 mm entre los pernos de la cerradura de cátodo y la cerradura de ánodo.

Para un cierre correcto de la puerta, deje 3-5 mm entre la placa delantera de la cerradura de cátodo y la cerradura de ánodo.

**XXVII. Símbolos**



Este producto debe estar procesado acorde la directiva 2002/96/ES con el propósito de su reciclación o desmantelado de manera que se minimice su efecto al medio ambiente. Consulte las autoridades locales o regionales para obtener más detalles

Direct current (DC)



Imported by Chacon S.A.  
Avenue Mercator 2 • 1300 Wavre  
Belgium

# PT - Manual de instruções

## Ref.: VDPACC-01 & VDPACC-02

### XXVIII. Adequado para:

A fechadura é adequada para edifícios de escritórios, portas de aço inoxidável, portas de aço, portas de madeira, portas de saída em caso de incêndio, portas de acesso principal da comunidade. Funciona com fechadura mecânica de âncora ou fechadura no manípulo.

### XXIX. Formas de abrir a porta:

Porta com abertura até 90 graus. Resistência de impacto e força de resistência de 250 kg.

### XXX. Especificações:

Tipo	Placa	Tensão	Corrente	Funcionalidade
ACCVDP-01	Curta	12 V	800 mA	NC/alimentação para destrancar
ACCVDP-02	Longa	12 V	1A	NC/alimentação para destrancar

### XXXI. Dimensões

#### A. ACCVDP-01:

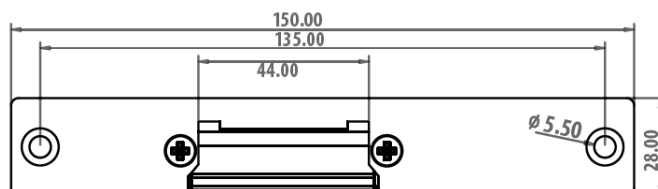

#### B. ACCVDP-02

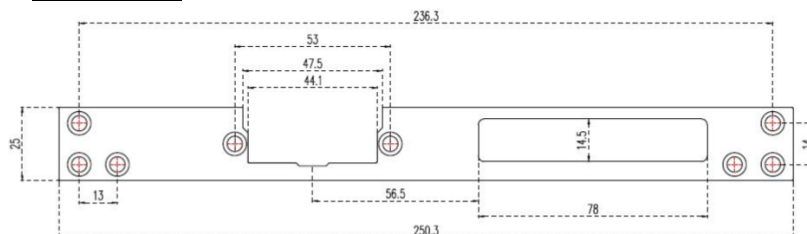

### XXXII. Instruções da cablagem

#### A. Com videoporteiro

A fechadura tem de ser ligada diretamente à estação exterior que é compatível com o produto.

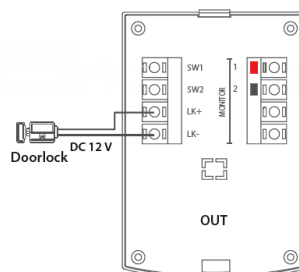

#### B. Sem videoporteiro

Os acessórios incluem um diodo, que impede a corrente de retorno e a tensão de um mau impacto para aceder ao anfitrião ao trancar ou destrancar. O utilizar deve ligar o diodo em paralelo ao terminal de fios. Para sinal NO, ligue os fios verde e azul. Para sinal NC, ligue os fios verde e amarelo.

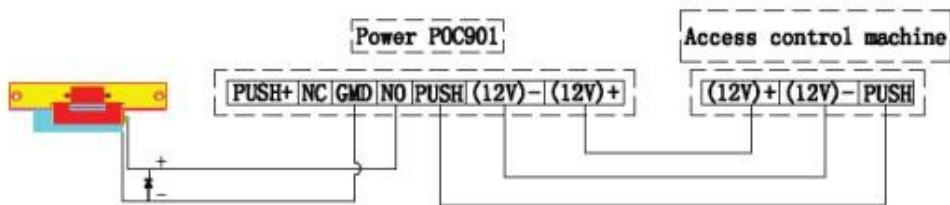

### XXXIII. Nota

Antes de instalar a fechadura de cátodo, leia atentamente estas instruções.

Para se certificar de que a fechadura funciona corretamente. Escolha a fonte de alimentação e fios qualificados, para evitar que

a força da fechadura não seja suficiente devido a anomalia na fonte de alimentação.

Esta fechadura não tem a função de atraso de tempo. Deve ser combinada com um controlador, se necessário.

### XXXIV. Imagem de instalação:

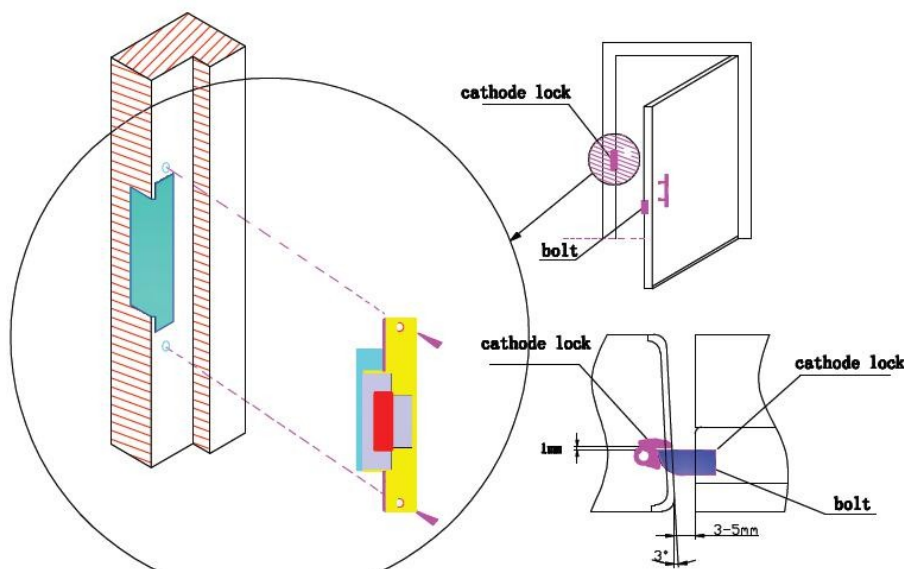

### XXXV. Nota de instalação

Para manter uma abertura adequada da porta, mantenha 1-2 mm entre os parafusos da fechadura de cátodo e a fechadura de ânodo.

Para manter um fecho adequado da porta, mantenha 3-5 mm entre a placa dianteira da fechadura de cátodo e a fechadura de ânodo.

### XXXVI. Símbolos



Este produto deve ser passado pelo tratamento conforme à norma 2002/96/ES para ser reciclado ou desmontado de maneira que a sua inuência no meio ambiente seja mínima. As autoridades locais ou regionais prestam mais informações detalhadas.



Corrente direta (DC)



Imported by Chacon S.A.  
Avenue Mercator 2 • 1300 Wavre  
Belgium



# EN – User manual

## ACCVDP-01 & ACCVDP-02

### XXXVII. Suitable for:

The lock is suitable for office building, stainless steel doors, steel doors, wooden doors, fireproof exit doors, main access doors of community. It works with anode mechanical lock or knob lock.

### XXXVIII. Ways of opening door:

Operation door to 90 degrees. Impact resistance and holding strength 250kg.

### XXXIX. Specification:

Type	Plate	Voltage	Current	Feature
ACCVDP-01	Short	12V	800 mA	NC / power to unlock
ACCVDP-02	Long	12V	1A	NC / power to unlock

### XL. Size

#### A. ACCVDP-01:

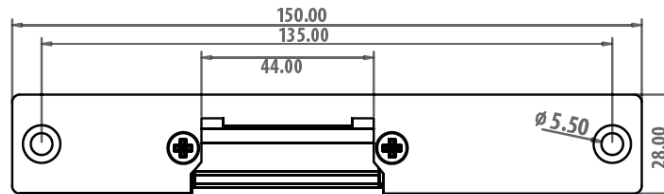

#### B. ACCVDP-02

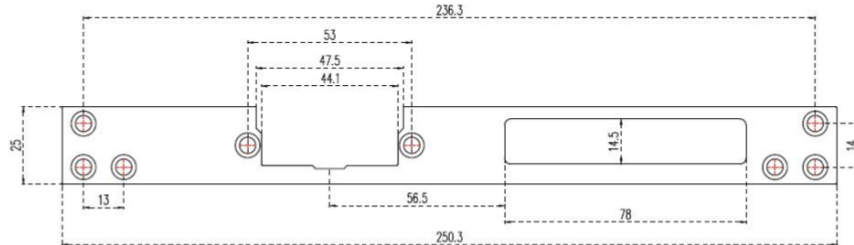

### XLI. Wiring instructions

#### A. With Videodoorphone

The clock has to be wired directly to the outdoor station which is compatible with the product.

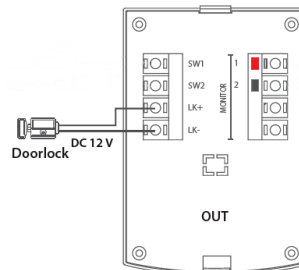

#### B. Without videodoorphone

The accessories include a diode, which prevents recoil current and voltage from a bad impact to access host when locking or unlocking. The Users should wire the diode in parallel to the wire terminal.

For NO signal, connect wires green and blue.

For NC signal, connect wires green and yellow.

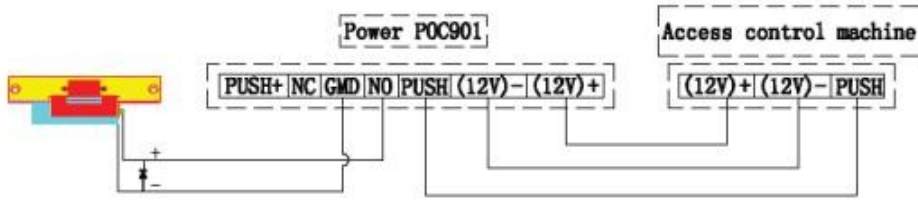

**XLII. Note**

Before installing the cathode lock, please read this instruction carefully. To make sure lock works well. Please choose qualified power supply and wires, to avoid the lock's strength is not enough due to the power supply is abnormal. This lock is without time-delay function. It should be matched with a controller if you require.

**XLIII. Installation drawing:**

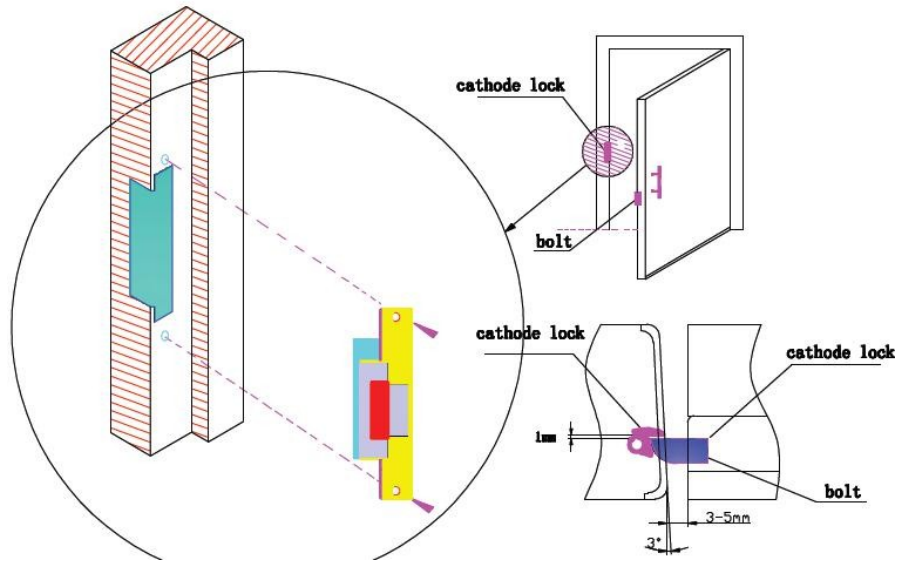

**XLIV. Installation note**

To maintain proper opening of the door, keep 1-2mm between the bolts of cathode lock and anode lock. To maintain proper closing of the door, keep 3-5mm between the front plate of cathode lock and anode lock.

**XLV. Symbols**



Don't throw batteries or out of order products with the household waste (garbage). The dangerous substances that they are likely to include may harm health or the environment. Make your retailer take back these products or use the selective collect of garbage proposed by your city.



Direct current (DC)



Imported by Chacon S.A.  
Avenue Mercator 2 • 1300 Wavre  
Belgium