

Manual de instalación y modo de empleo Videoportero (réf. 34844)



INTRODUCCIÓN

Lea detenidamente las instrucciones antes de utilizar el aparato.

Gracias por utilizar este producto.

Este producto incluye un monitor LCD y una cámara exterior.

Su instalación y su mantenimiento son muy sencillos.

1. Unidad interior



1. Botón de apertura puerta
2. Menú
3. Ver/Colgar/Navegación menú
4. Descolgar/Navegación menú / Interfono
5. Botón de apertura portón/Cámara adicional
6. Micrófono
7. Pantalla LCD



8. Altavoz
9. Alimentación CC 15 V - 0,8 A
10. Terminal de conexión

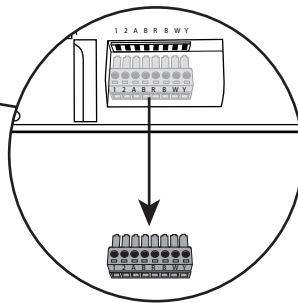

2. Unidad exterior



1. Micrófono
2. Cámara
3. Altavoz
4. Botón timbre etiqueta para nombre
5. Sensor de luminosidad
6. Terminal de conexión



INSTALACIÓN

1. Unidad interior

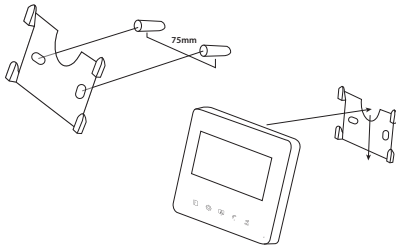

1. Localice el emplazamiento adecuado.
2. Monte la placa de instalación para el monitor.
A: Haga un orificio en la pared e introduzca las clavijas.
B: Apriete los tornillos.
3. Conecte el cableado.
4. Monte la unidad principal en la parte posterior de la placa de instalación.

2. Unidad exterior

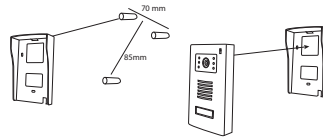
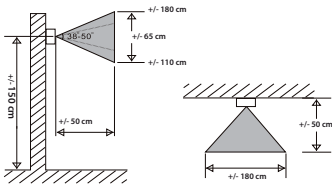

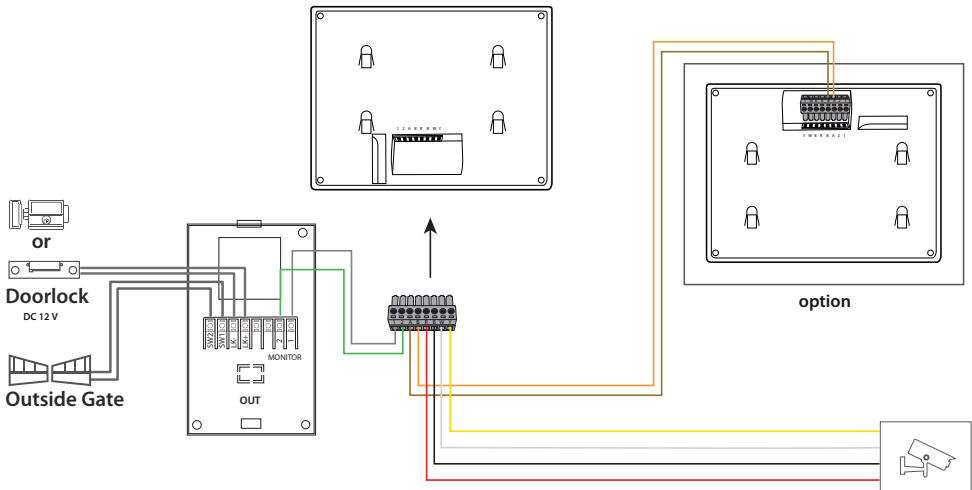

1. Desenrosque el tornillo inferior, debajo de la unidad exterior.
2. Instale la placa de protección de la unidad exterior.
A: Haga un orificio en la pared e introduzca las clavijas.
B: Apriete los tornillos.
3. Conecte el cableado.
4. Instale la unidad principal en la placa de protección.
5. Enrosque de nuevo el tornillo inferior, debajo de la unidad exterior.

3. Esquema de conexión





FUNCIONAMIENTO DEL APARATO



Funcionamiento del aparato

1. En modo de espera, cuando se pulsa el botón «timbre» de la unidad exterior, el monitor interior suena, la pantalla se enciende y el visitante puede ser visto en el monitor interior.
2. Cuando la unidad exterior está activada, si nadie responde, el aparato cuelga automáticamente después de 12 segundos.
3. Cuando la unidad exterior está activada, pulse la tecla «Descolgar» ; el timbre del monitor se detiene y adopta el modo de interfono (tiempo de palabra máximo de 60 segundos). Si desea terminar la llamada, pulse «Colgar» ; el monitor adopta el modo de espera (el aparato cuelga automáticamente después de 60 segundos).



Función de «monitoring» o supervisión

1. En modo de espera, pulse el botón «VER»  para observar y supervisar lo que ocurre en el exterior a través de la unidad exterior. Nota: en este modo «monitoring», puede oír lo que sucede pero no puede responder.
2. Para salir del modo «monitoring», vuelva a pulsar el botón «VER»  (el aparato se pone en espera después de 60 segundos).





Función de intercomunicación (posibilidad de conectar varios monitores)

1. En modo de espera, pulse el botón de «interfono»  del monitor principal; los 2 monitores sonarán durante 6 segundos y se detendrán automáticamente.
2. En modo de espera, pulse el botón de «interfono»  del monitor secundario; los 2 monitores y la unidad exterior sonarán durante 6 segundos y se detendrán automáticamente.

Función de apertura de puerta

1. En modo de interfono, pulse el botón «APERTURA PUERTA» ; el tiempo de apertura es de 5 segundos.
2. En modo de interfono, pulse el botón «APERTURA PORTÓN» ; el tiempo de apertura es de 5 segundos.

Ajuste del aparato

1. En modo de activación o espera, pulse el botón «MENÚ»  para ajustar la luminosidad, el contraste, el color, el volumen de llamada, el volumen de interfono y la selección de la melodía (con el botón «MENÚ»  para seleccionar la opción de ajuste y, a continuación, con las teclas «NAVEGACIÓN» pulse  para reducir y  para aumentar el ajuste).



BRT.		15
CON.		15
COL.		15
CALL.		15
INCOME.		4
RING.		2



Opciones del aparato

1. Opción «Backlight»:

- Cuando el monitor se activa a través del botón de timbre o del monitor, la etiqueta para el nombre se ilumina.
- En modo de espera, la etiqueta para el nombre se ilumina automáticamente por la noche y se apaga durante el día.

2. Opción de cámara adicional:

- Una cámara adicional puede conectarse al terminal Y B W R (ver esquema de conexiones). Esta cámara permite

- tener un segundo ángulo de visión. En modo de espera, pulse el botón «CÁMARA ADICIONAL»  para observar y supervisar lo que ocurre en el exterior a través de su cámara adicional.
- Para salir del modo de cámara adicional, vuelva a pulsar el botón «CÁMARA ADICIONAL»  (el aparato no se pone en espera automáticamente).

Resolución de problemas

1. La voz no es audible durante la llamada.
 - A: La conexión entre el monitor y la cámara se ha cortado.
 - B: El volumen es demasiado bajo.
2. La imagen está borrosa.
 - A: La luminosidad está tan baja que la imagen no está visible.
 - B: Configure la luminosidad.
3. La apertura no es posible.
 - El cable no está conectado o se ha producido un cortocircuito.

ESPECIFICACIONES

1.GENERAL	
Tipo de interfono	2 hilos manos libres
Temperatura de funcionamiento	0 °C~50 °C
Temperatura de almacenaje	-25 °C~70 °C
Longitud y sección de cable	de 0 a 50 m / sección: 0,75 mm ²
	de 50 m a 100 m / sección: 1,5 mm ²
Tipo de protección (unidad exterior)	IP44
2.ESPECIFICACIONES	
Tensión de funcionamiento	Entrada: CA 230 V / 50 Hz Salida: CC 15 V / 0,8 A
Consumo	Espera <2 W, Activado <8,5 W
Número de melodías	10
Tiempo de palabra	100 segundos
Frecuencia de audio	400 ~ 3400 Hz
Tipo de pantalla	4,3" digital TFT LCD
Resolución de pantalla	480x272
Tipo de cámara	Color CMOS 1/4
Resolución cámara	733x493
Entrada video	CVBS 1VP-P/75 Ω
Apertura de puerta	12 V (5 segundos)
Apertura de portón	Contacto seco (1 segundos)
3.DIMENSIONES Y PESO	
Unidad exterior	130 mm (Alt) x 90 mm (A) x 24,5 mm (P) / 200 gr
Unidad interior	120 mm (Alt) x 130 mm (A) x 15 mm (P) / 360 gr
Adaptador	120 gr

NOTA

1. En estas instrucciones, nos esforzamos por ofrecerle la información más precisa y adecuada relativa a nuestros productos. No obstante, podrían existir pequeñas diferencias entre las descripciones y el propio producto (la forma y los colores se encuentran entre las especificaciones del propio producto).
2. Tenga en cuenta que nuestros productos y sus datos se actualizan de forma continua y se completan con nuevos elementos. Un contenido de esta índole puede ser modificado sin previo aviso.

ADVERTENCIA



- No instale la unidad interior en un lugar expuesto a altas temperaturas o índices de humedad elevados, ni tampoco cerca de un televisor.
- Utilice un paño suave para limpiarla cámara y la pantalla para una mejor visualización. Evite utilizar líquidos, detergentes y disolventes corrosivos y volátiles.
- No arroje ningún tipo de objeto sobre las unidades.
- Para una visión más nítida, evite los rayos directos del sol en la cámara.

ATENCIÓN

- Para evitar cualquier daño, fije el adaptador a la pared de conformidad con las instrucciones.
- Adopte un funcionamiento práctico para la toma de corriente.

ES



Support
www.chacon.com/support



No tire las pilas o los productos fuera de uso con los residuos domésticos (basura). Las sustancias peligrosas que pueden incluir pueden dañar la salud o el medio ambiente. Haz que tu vendedor retire estos productos o utiliza la recogida selectiva de basura que propone tu ciudad.